

REV.	REVISIONS REC.	DATE	REV.	REVISIONS REC.	DATE
A/2	Ⓐ 尺寸原18.50改为18.40	2016.02.26	A/1	Ⓒ 尺寸原24.70改为24.50	2016.01.08
	Ⓒ 尺寸原24.50改为24.40	2016.02.26		Ⓗ 尺寸原7.0改为6.80	2016.01.08
	Ⓔ 处原1.50改为2.0	2016.02.26		① 尺寸原4.70改为4.40	2016.01.08
	⑦ 处原11.30改为12.30	2016.02.26		② 尺寸原3.80改为4.0	2016.01.08
	③ 处原3.75改为4.25	2016.02.26		① 尺寸原11.50改为11.30	2016.01.08
	Ⓘ 尺寸原1.00改为0.90	2016.02.26		Ⓘ 尺寸原1.40改为1.20	2016.01.08
A/3	⑧ 处修改倒角R0.3	2018.09.21		③ 尺寸原3.25改为3.75	2016.01.08
				④ 处加胶0.10	2016.01.08
				⑤ 处三角胶位加大	2016.01.08

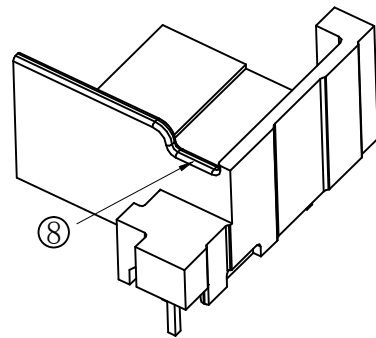

注：“○”为重点尺寸，未注R角为0.3。

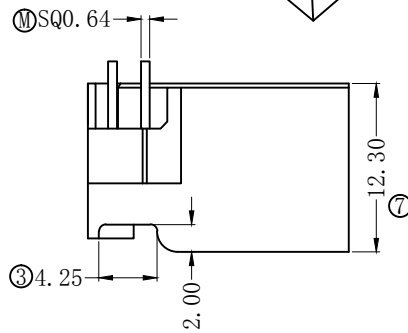
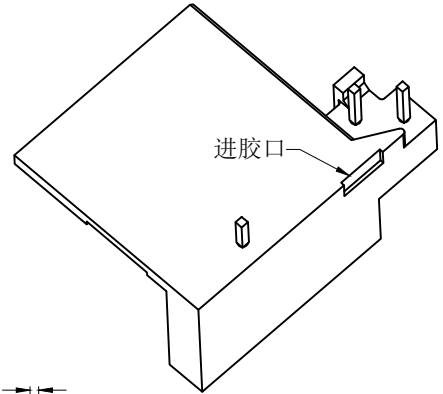
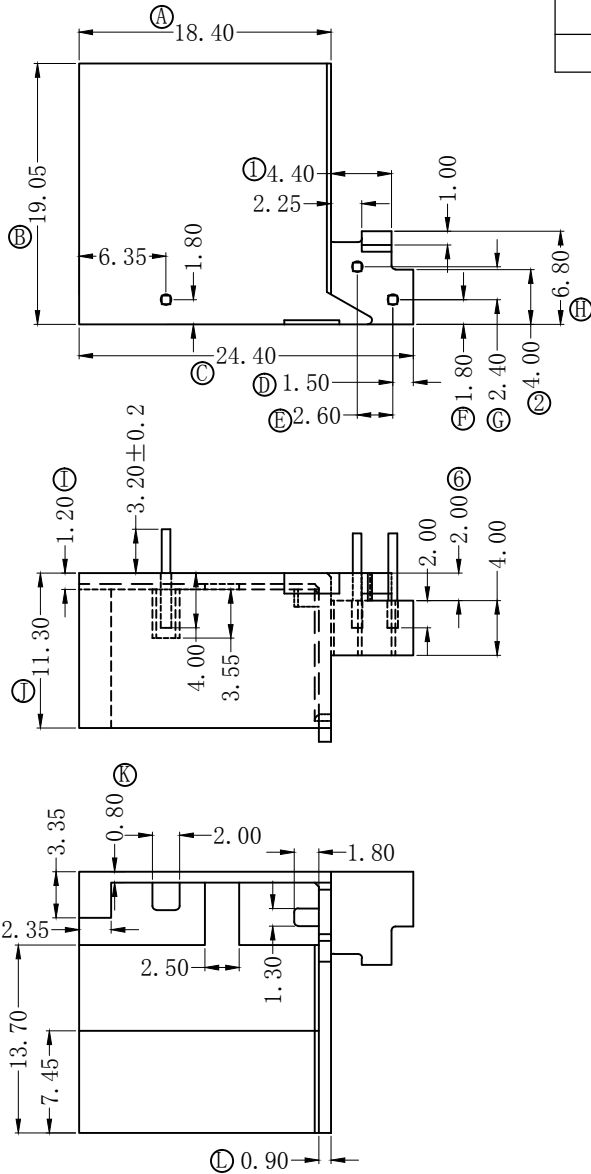

深圳市搏思康电子有限公司
SHENZHEN BOSCOM ELECTRONICS CO.,LTD

ADDRESS

深圳市观澜街道石马径社区君新路
石三工业区146号

TELEPHONE

0755-28032969 28032970 28032971

FAX

0755-28032965

型号
MODER NAME

EE-16 (2P)

MATERIAL

PM-9630

DRWING

21/09/2018

DESIGNED

庄永委

APPROVED

产品编号
DRAWING NO

B-16104-1

PIN MATERIAL:

符合ROHS/HF要求

CP WIRE

符合UL94V-0标准

TOLERANCE

0<L≤4 ±0.10

4<L≤16 ±0.20 壁厚: ±0.10

16以上 ±0.30 PIN径: ±0.05