

版本	A/0	REV	REVISIONS REC	DATE

注:

1. 去除飞边毛刺。
2. 未注形状公差须符合GB1184-80的要求
3. 未注长度尺寸允许公差 ± 0.5
4. CP线要求用软线

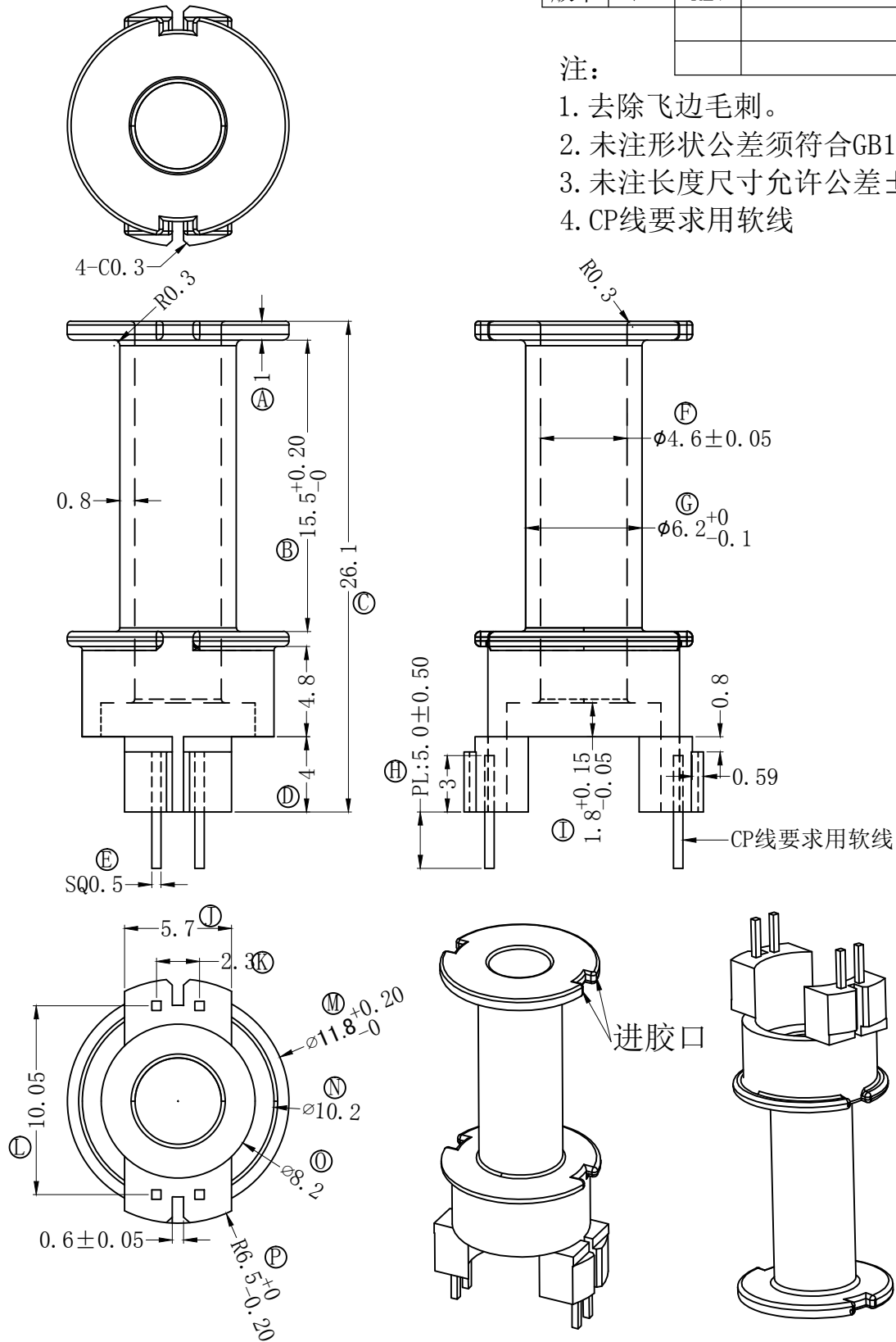

深圳市搏思康电子有限公司
SHENZHEN BOSCOM ELECTRONICS CO.,LTD

ADDRESS	深圳市观澜街道石马径社区君新路石三工业区168号
TELEPHONE	0755-28032969 28032970 28032971
FAX	0755-28032965

型号 MODEL NAME		产品编号 DRAWING NO	
GUJIA15-5		B-1516	
MATERIAL	LCP E4008 (BK)	PIN MATERIAL:	符合ROHS/HF要求
SCALE	FIT	CP WIRE	符合UL94V-0标准
DRWING	30/05/2019	TOLERANCE	
DESIGNED	庄永委	0<L<4	± 0.10
APPROVED		4≤L≤16	± 0.20
		16以上	± 0.30

壁厚: ± 0.10
PIN径: ± 0.05